

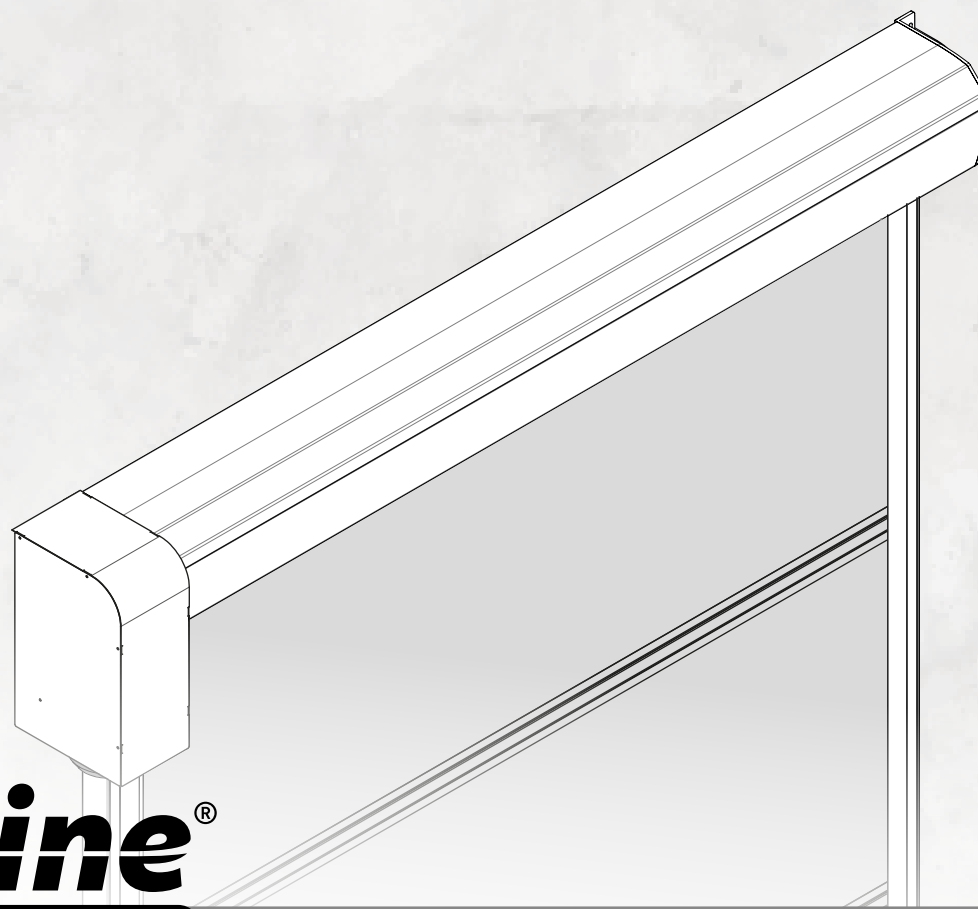

PORTE RAPIDE D'ENROULER SPIN

NOTICE POUR L'UTILISATEUR/INSTALLATEUR



motorline[®]
PROFESSIONAL





00. CONTENU

INDEX

01. AVIS DE SÉCURITÉ DES NORMES À SUIVRE	1B
02. L'EMBALLAGE DANS L'EMBALLAGE	4A
03. L'AUTOMATISME CARACTÉRISTIQUES TECHNIQUES	4A
OUVERTURE/FERMETURE MANUEL	4B
DIMENSIONS - KIT NORMAL	5A
DIMENSIONS - KIT TUNNEL	5B
04. INSTALLATION PLAN D'INSTALLATION	6
FIXATION DU COFRE	7
FIXATION DES GUIDES LATÉRAUX ET DU BOITIER DE COMMANDE	8
05. INSTALLATION DU KIT EN TUNNEL FIXATION DU COFRE	9
FIXATION DES PATTES ET DU BOITIER DE COMMANDE	10
06. FIN DE COURS REGLAGES DES FINS DE COURSE	11

01. AVIS DE SÉCURITÉ

DES NORMES À SUIVRE

	Ce produit est certifié selon les normes de sécurité de la Communauté Européenne (CE).
	Ce produit est conforme à la directive 2011/65/ UE du Parlement européen et du Conseil sur la limitation de l'utilisation de certaines substances dangereuses dans les équipements électriques et électroniques et à la directive déléguée (UE) 2015/863 de la Commission.
	(Applicable dans les pays avec des systèmes de recyclage). Ce marquage sur le produit, ou de la littérature indique que le produit et les accessoires électroniques (ex. Chargeur, câble USB, le matériel électronique, les télécommandes, etc.) ne doivent pas être jetés avec les autres déchets ménagers à la fin de sa vie utile. Pour éviter des éventuels dommages à l'environnement ou à la santé humaine provenant de l'élimination incontrôlée des déchets, nous vous prions de séparer ces éléments des autres types de déchets et à les recycler de façon responsable pour promouvoir la réutilisation durable des ressources matérielles. Les particuliers doivent contacter un revendeur où ils ont acheté ce produit ou une Agence de l'Environnement National, pour savoir où et comment ils peuvent prendre ces articles pour leur recyclage. Les utilisateurs professionnels doivent contacter leur fournisseur et vérifier les termes et conditions du contrat d'achat. Ce produit et ses accessoires électroniques ne doivent pas être mélangés avec d'autres déchets commerciaux.
	Ce marquage indique que le produit et les accessoires électroniques (ex. Chargeur, câble USB, les équipements électroniques, les télécommandes, etc.), sont soumis à des décharges électriques. Soyez prudent lors de la manipulation du produit et suivre toutes les règles de sécurité indiqués dans cette notice.

01. AVIS DE SÉCURITÉ

AVERTISSEMENT GÉNÉRAL

- Ce manuel contient des informations importantes sur la sécurité et l'utilisation. Lisez attentivement toutes les instructions avant de commencer les procédures d'installation / d'utilisation et conservez ce manuel dans un endroit sûr, où vous pourrez le consulter à tout moment.
- Ce produit est destiné à être utilisé uniquement comme décrit dans ce manuel. Toute autre application ou opération non prise en compte est expressément interdite car elle pourrait endommager le produit et / ou mettre les personnes en danger de causer des blessures graves.
- Ce manuel s'adresse principalement aux installateurs professionnels et n'empêche pas l'utilisateur de lire la section "Normes d'utilisation" afin de garantir le fonctionnement correct du produit.
- L'installation et la réparation de cet équipement doit être effectuée que par des techniciens qualifiés et expérimentés, en veillant à ce que toutes ces procédures soient effectuées en conformité avec les lois et les réglementations en vigueur. Il est expressément interdit aux utilisateurs non professionnels et inexpérimentés de prendre des mesures sauf sur demande expresse de techniciens spécialisés.
- Les installations doivent être fréquemment inspectées afin de détecter tout déséquilibre et toute trace d'usure ou de détérioration des câbles, des ressorts, des charnières, des roues, des supports ou de tout autre élément d'assemblage mécanique.
- N'utilisez pas l'équipement si une réparation ou un réglage est nécessaire.
- Lors de la maintenance, du nettoyage et du remplacement de pièces, le produit doit être débranché de l'alimentation électrique. Cela inclut également toute opération nécessitant l'ouverture du capot du produit.
- L'utilisation, le nettoyage et la maintenance de ce produit peuvent être effectués par des personnes âgées de huit ans et plus et des personnes dont les capacités physiques, sensorielles ou mentales sont réduites, ou par des personnes ignorant le fonctionnement du produit, à condition qu'elles aient supervision ou des instructions données par des personnes expérimentées dans l'utilisation du produit de manière sûre et qui

01. AVIS DE SÉCURITÉ

- comprennent les risques et les dangers encourus.
- Les enfants ne doivent pas jouer avec le produit ou des dispositifs d'ouverture afin d'empêcher le déclenchement involontaire de la porte ou du portail motorisé.

AVERTISSEMENT POUR L'INSTALLATEUR

- Avant de commencer les procédures d'installation, assurez-vous de disposer de tous les dispositifs et matériels nécessaires pour bien mener l'installation du produit.
- Notez votre indice de protection (IP) et votre température de fonctionnement pour vous assurer qu'il convient au site d'installation.
- Fournissez le manuel du produit à l'utilisateur et dites-lui comment le manipuler en cas d'urgence.
- Si l'automatisme est installé sur un portail avec une porte piétonne, un mécanisme de verrouillage de porte doit être installé lorsque le portail est en mouvement.
- N'installez pas le produit "à l'envers" ou soutenu par des éléments ne supportant pas son poids. Si nécessaire, ajoutez des supports sur des points stratégiques pour assurer la sécurité de l'opérateur.
- Ne pas installer le produit dans zones des explosifs
- Les dispositifs de sécurité doivent protéger les éventuelles zones d'écrasement, de coupure, de transport et de danger en général de la porte ou du portail motorisé.
- Vérifiez que les éléments à automatiser (portails, portes, fenêtres, stores, etc.) sont en parfait état de fonctionnement, alignés et de niveau. Vérifiez également que les arrêts mécaniques nécessaires se trouvent aux endroits appropriés.
- La Centrale électronique doit être installée dans un endroit protégé de tout liquide (pluie, humidité, etc.), de la poussière et des parasites.
- Vous devez acheminer les différents câbles électriques à travers des tubes de protection afin de les protéger contre les contraintes mécaniques, essentiellement sur le câble d'alimentation. Veuillez noter que tous les

01. AVIS DE SÉCURITÉ

- câbles doivent entrer dans la boîte de commande par le bas.
- Si l'automatisme doit être installé à une hauteur de plus de 2,5 m du sol ou d'un autre niveau d'accès, les exigences minimales de sécurité et de santé doivent être suivies par l'utilisation de travailleurs ayant un équipement de sécurité aux travaux de la directive 2009/104. / CE du Parlement Européen et du Conseil du 16 septembre 2009.
 - Fixez l'étiquette permanente de la libération manuelle aussi près que possible du mécanisme de libération.
 - Un moyen de déconnexion, tel qu'un interrupteur ou un disjoncteur sur le tableau de distribution, doit être prévu sur les conducteurs d'alimentation fixes du produit, conformément aux règles d'installation.
 - Si le produit à installer nécessite une alimentation de 230 Vca ou 110 Vca, assurez-vous que la connexion est établie avec un tableau électrique doté d'une connexion à la terre.
 - Le produit est uniquement alimenté sur basse tension par sécurité avec la centrale électronique. (Uniquement sur les moteurs 24V).

AVERTISSEMENT POUR L'UTILISATEUR

- Conservez ce manuel dans un endroit sûr pour pouvoir le consulter chaque fois que nécessaire.
- Si le produit est en contact avec des liquides sans que soit conçu pour tel fait, vous devrez immédiatement déconnecter le produit du courant électrique pour éviter les courts-circuits et consultez un technicien qualifié.
- Assurez-vous que l'installateur vous a fourni le manuel du produit et vous a expliqué comment manipuler le produit en cas d'urgence.
- Si le système nécessite des réparations ou des modifications, déverrouillez l'équipement, mettez le système hors tension et ne l'utilisez pas tant que toutes les conditions de sécurité ne sont pas remplies.
- En cas de déclenchement des disjoncteurs ou de défaillance du fusible, localisez le dysfonctionnement et corrigez-le avant de réinitialiser le disjoncteur ou de remplacer le fusible. Si le problème ne peut pas être réparé en consultant ce manuel, contactez un technicien.

01. AVIS DE SÉCURITÉ

- Laissez la zone d'opération du portail électrique libre pendant que le portail est en mouvement et ne créez pas de résistance au mouvement du portail.
- N'effectuez aucune opération sur les éléments mécaniques ou les charnières si le produit est en mouvement.

RESPONSABILITÉ

- Le fournisseur décline toute responsabilité si:
 - défaillance ou déformation du produit résultant d'une installation, d'une utilisation ou d'un entretien incorrect!
 - si les règles de sécurité ne sont pas suivies lors de l'installation, de l'utilisation et de la maintenance du produit.
 - si les instructions de ce manuel ne sont pas suivies.
 - les dommages sont causés par des modifications non autorisées.
 - Dans ces cas, la garantie est annulée.

MOTORLINE ELECTROCELOS SA.

Travessa do Sobreiro, nº29
4755-474 Rio Côvo (Santa Eugénia)
Barcelos, Portugal

LÉGENDE DE SYMBOLE



• Avertissements de sécurité importants



• Information utile



• Information de programmation



• Information de potentiomètre



• Informations des connecteurs



• Information des boutons

02. L'EMBALLAGE

DANS L'EMBALLAGE

Le kit comprend les composants suivants:

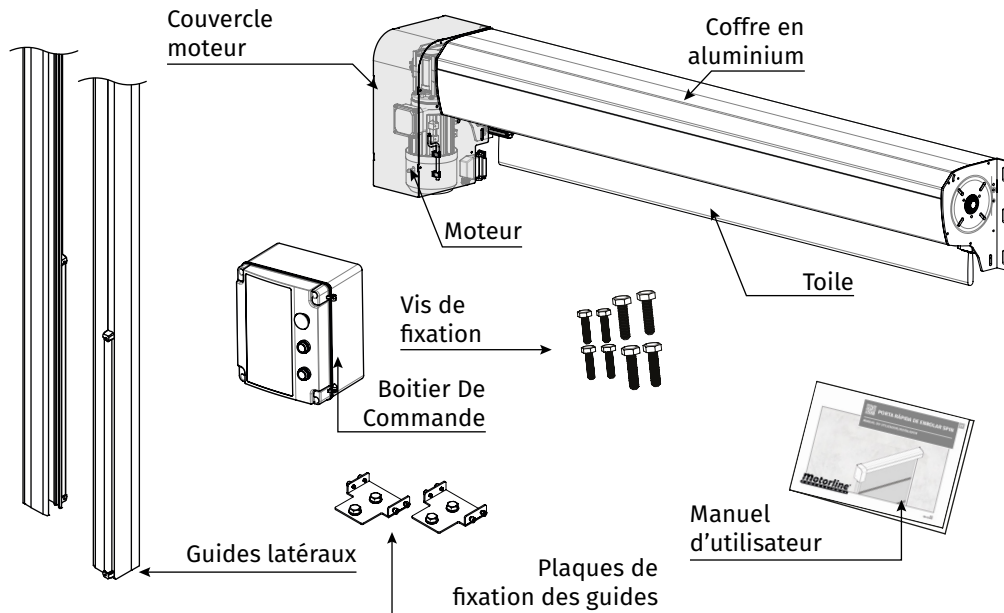

CARACTÉRISTIQUES TECHNIQUES

La **porte rapide SPIN** est produite avec ses propres profilés en aluminium laqué blanc et convient aux zones à moyenne pression d'air car elle est dotée de 3 à 6 traverses de renforcement. Elle est certifiée au niveau de protection **IP23**.

TOILE	
• Fil	2 x 1100 dtex PES HT
• Poids	900/m ²
• Résistance a la traction	400/400 daN/5 cm
• Résistance à la déchirure	300N
• Adhérence	45/45 daN
• Température de fonctionnement	-30°C à 70°C

03. L' AUTOMATISME

CARACTÉRISTIQUES TECHNIQUES



MOTEUR	Portes jusqu'à 3500mm par 3500mm	Portes de plus de 3500mm et max. 5000mm
• Alimentation	230V 50/60Hz	230V 50/60Hz
• Puissance	750W	1500W
• Courant	5A	14A
• RPM	95RPM	100RPM
• Réduction	1:15	1:15
• Bruit	<60dB	<60dB
• Force	50Nm	130Nm
• Température de fonctionnement	-25°C à 70°C	-25°C à 70°C
• Niveau de Protection	IP55	IP55
• Fréquence de travail	Intensif	Intensif
• Classe d'isolement	Classe F	Classe F

OUVERTURE / FERMETURE MANUEL

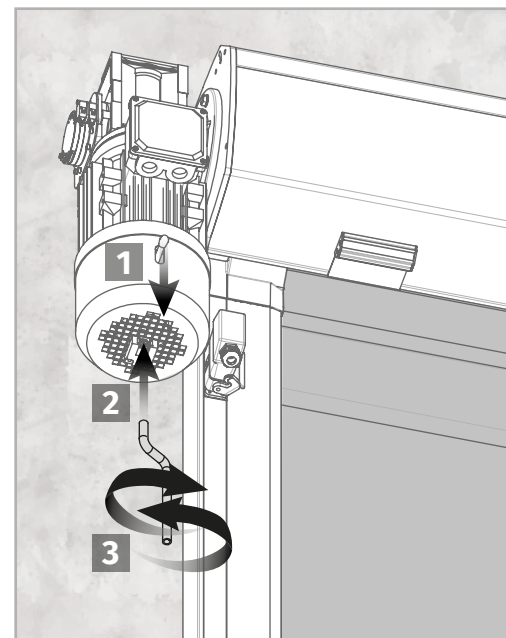

Pour ouvrir ou fermer la porte manuellement, il suffit de tirer et de maintenir le levier de déverrouillage et d'insérer la manivelle pour tourner la vis installée dessous le moteur (voir image).

En tournant à droite ouvrira la porte et en tournant à gauche va se fermer.



Si vous le souhaitez, vous pouvez utiliser une machine à clé à laine pour une ouverture plus rapide.

03. L' AUTOMATISME

DIMENSIONS - KIT NORMAL

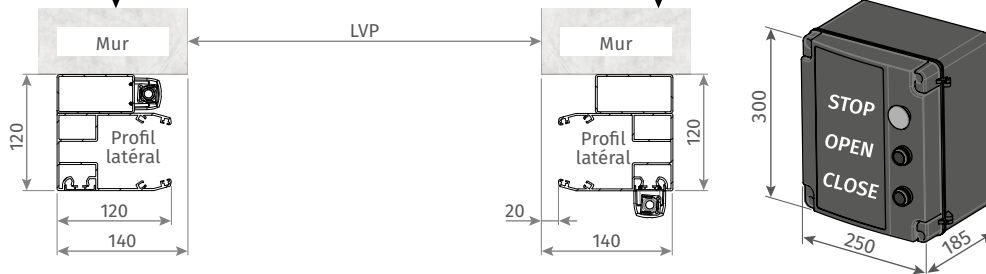
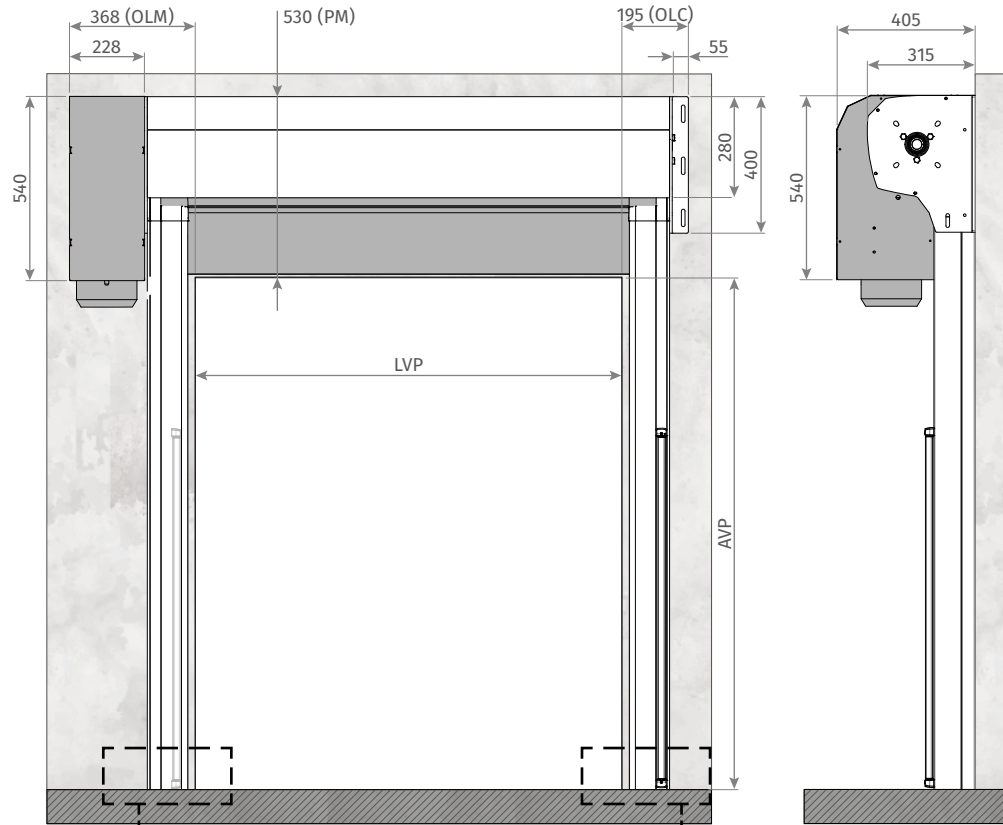

03. L' AUTOMATISME

DIMENSIONS - KIT TUNNEL

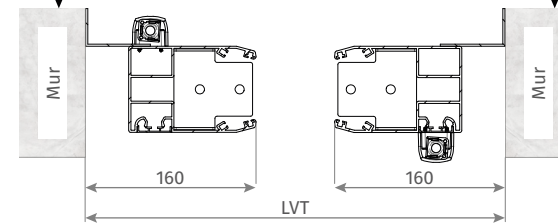
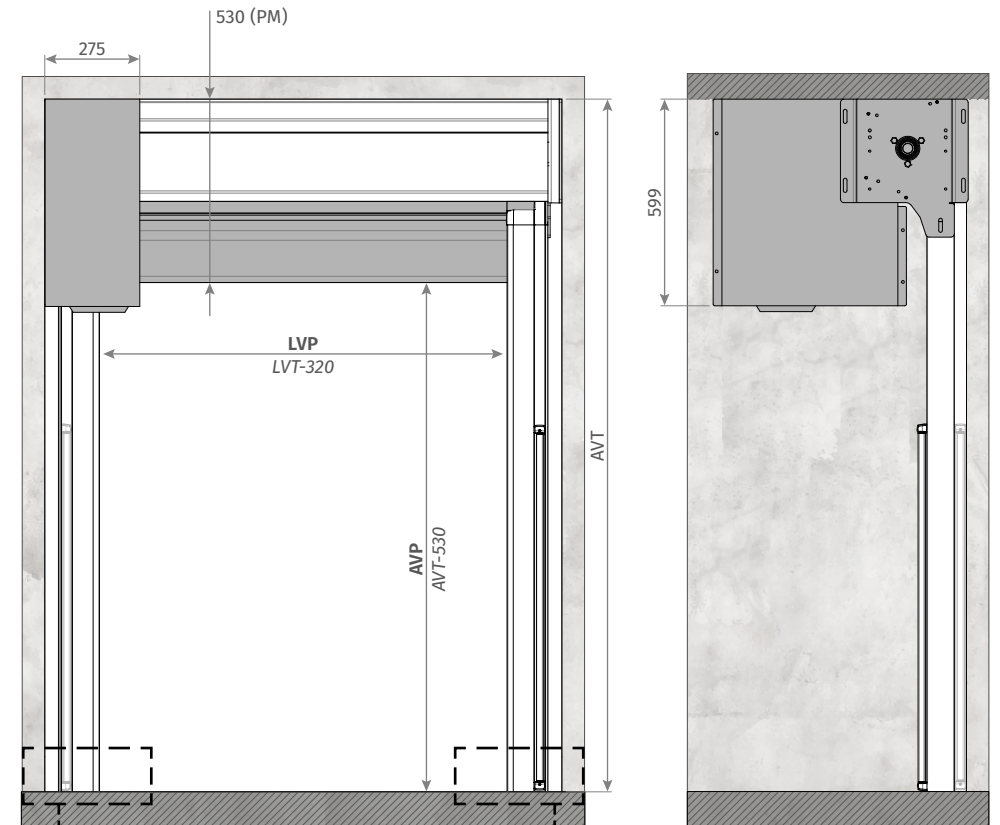

LÉGENDE

- OLM • Écoîçon côté moteur
- OLC • Écoîçon côté opposé
- PM • Linteau minimale
- LVP • Largeur de passage
- LVT • Largeur totale de la baie
- AVP • Hauteur de l'espace de passage
- AVT • Hauteur du creux total

Dimensions en mm.

04. INSTALLATION

PLAN D'INSTALLATION

- 1 • Coffre en aluminium
- 2 • Guides latéraux
- 3 • Protection du moteur
- 4 • Toile
- 5 • Boîtier De Commande
- 6 • Plaque de support du coffre
- 7 • Moteur
- 8 • Connecteurs de branchements
- 9 • Levier de déblocage
- 10 • Arrêt d'urgence
- 11 • Bouton haut
- 12 • Bouton bas
- 13 • Plaque de fixation de photocellule
- 14 • Colonne Photocellule
- 15 • Photocellule
- 16 • Bande transparente
- 17 • Traverses de renfort
- 18 • Plaque de fixation au sol

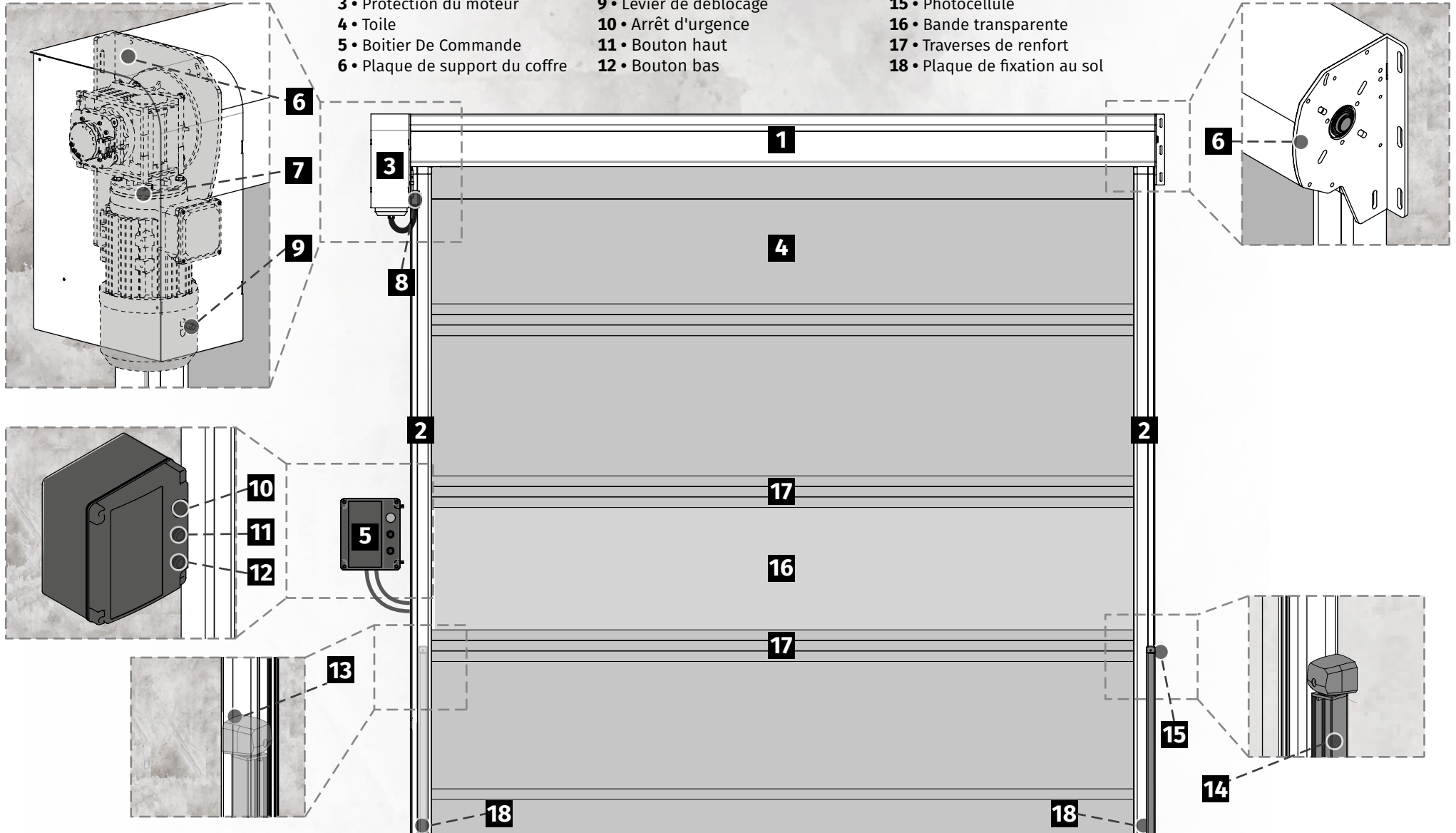

04. INSTALLATION

FIXATION DU COFFRE

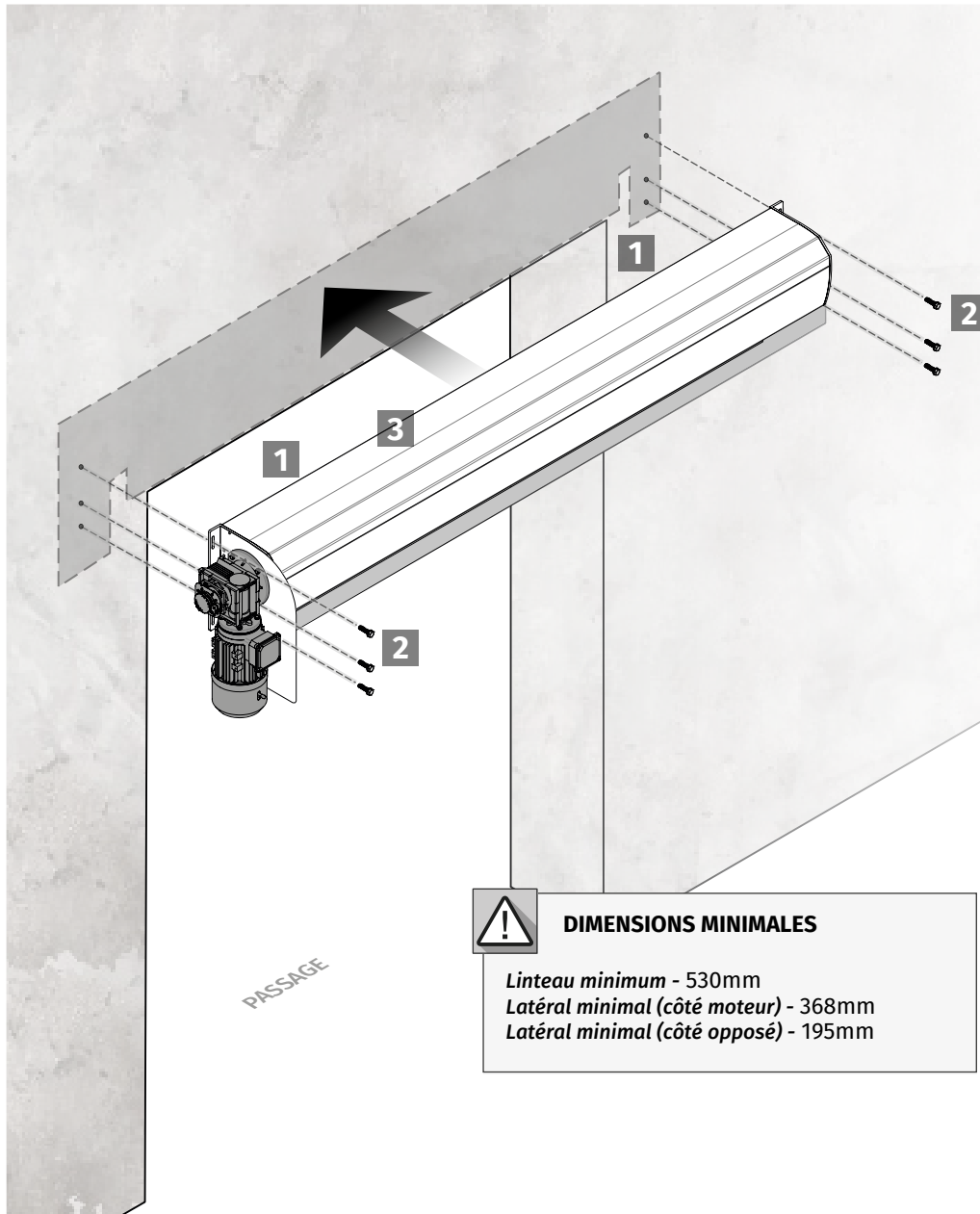

1 POSITION DU COFFRE

Appliquez le coffre sur le mur du site d'installation, en faisant attention au niveau horizontal et à **85mm** entre la base de la plaque de support et le début du passage.

Le coffre doit être centré sur le passage. Sur la base des trous percés dans les plaques de support, marquez les emplacements pour le perçage.

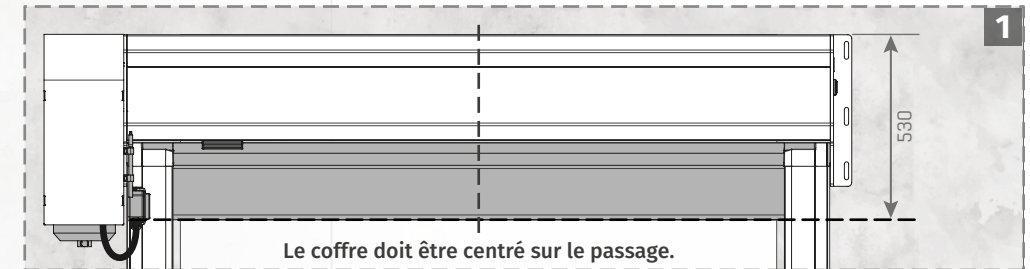

2 FIXER COFFRE

Percez des trous aux emplacements marqués, puis appliquez le coffre au mur en le fixant avec des chevilles et des vis.

Le coffre doit être solidement fixé pour éviter tout accident.

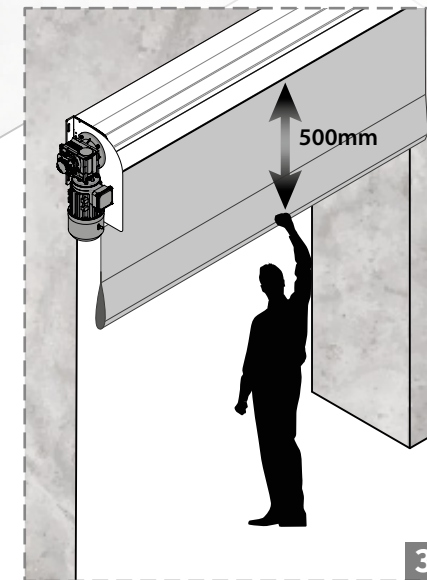

3 AJUSTEMENT TOILE

Déverrouillez le moteur (page 4B) et tirez la toile manuellement d'environ **500mm**.

04. INSTALLATION

FIXATION DES GUIDES LATÉRAUX ET DU BOITIER DE COMMANDE

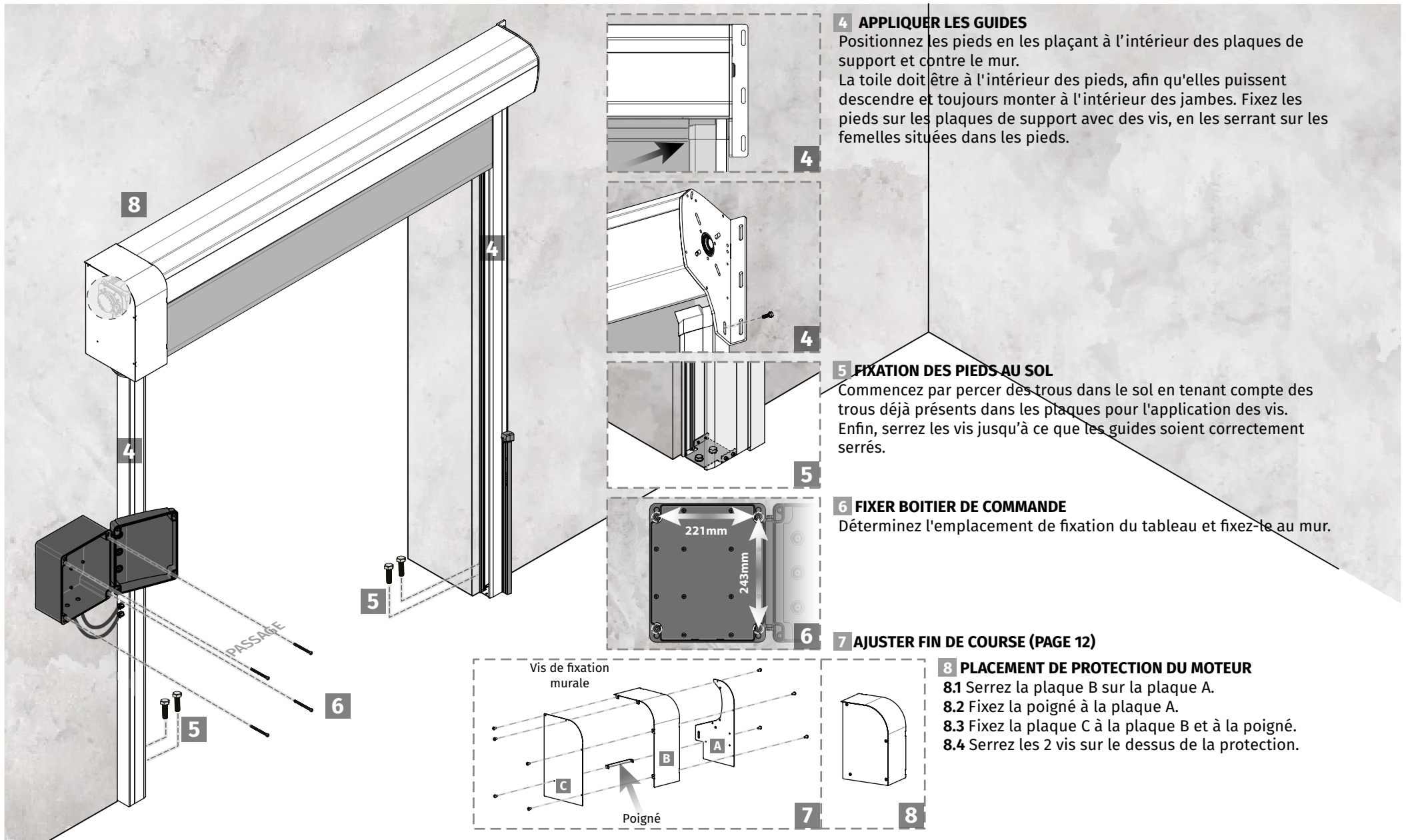

05. INSTALLATION DU KIT EN TUNNEL

FIXATION DU COFFRE

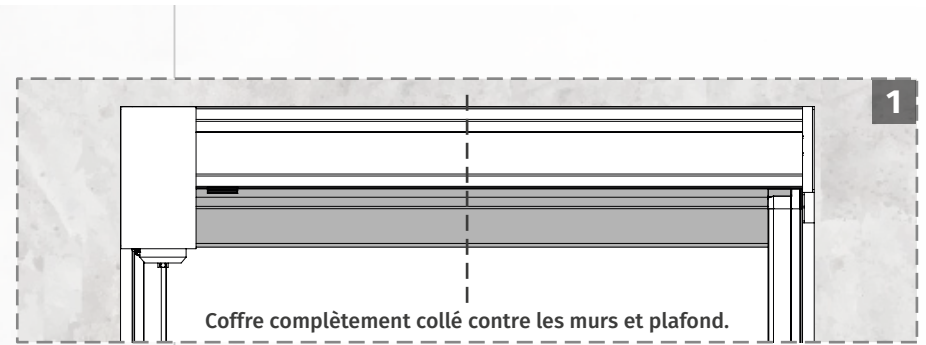
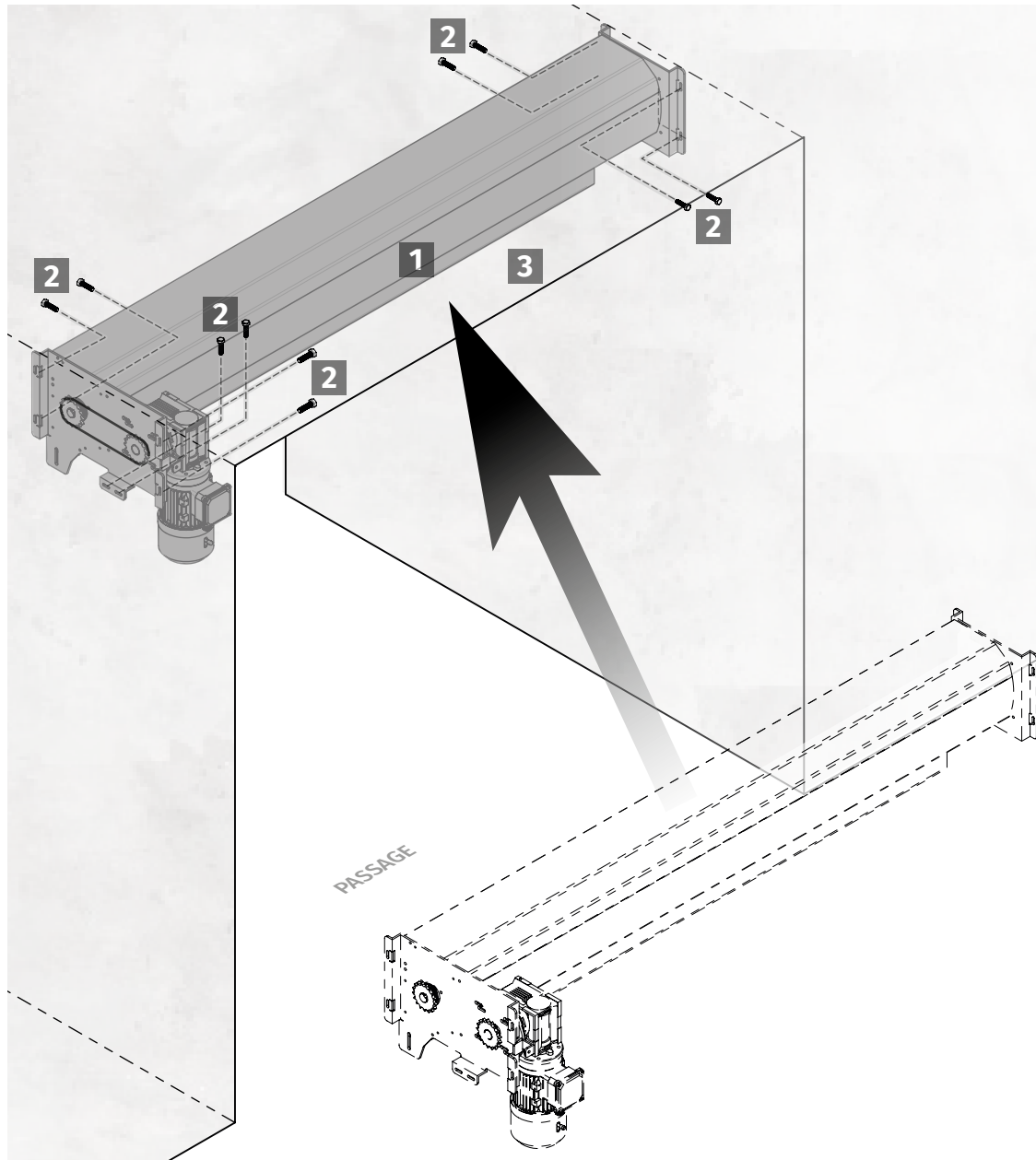

1 POSITION COFFRE

Insérez le coffre dans le tunnel et appliquez-le à l'emplacement souhaité pour l'installation, en tenant compte du nivellement horizontal. Basé sur les trous existants sur les plaques de support, marquez les emplacements pour le forage.

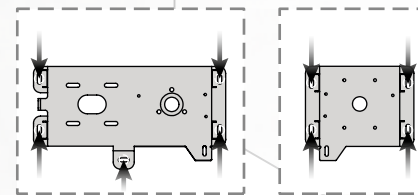

2 FIXER COFFRE

Percez des trous aux emplacements marqués, puis fixez le coffre-fort au mur en le fixant avec des chevilles et des vis. **Le coffre doit être solidement fixé pour éviter tout accident.**

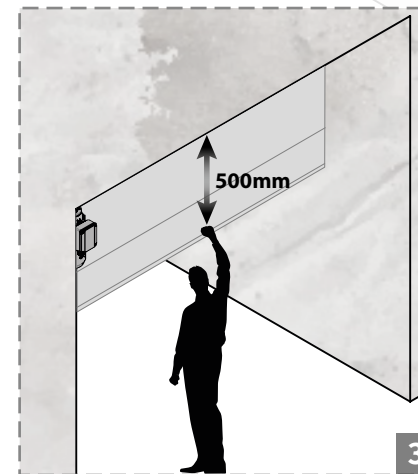

3 AJUSTEMENT TOILE

Déverrouillez le moteur (page 4B) et tirez la toile manuellement d'environ 500mm.

05. INSTALLATION DU KIT EN TUNNEL

FIXATION DES PATTES ET DU BOITIER DE COMMANDE

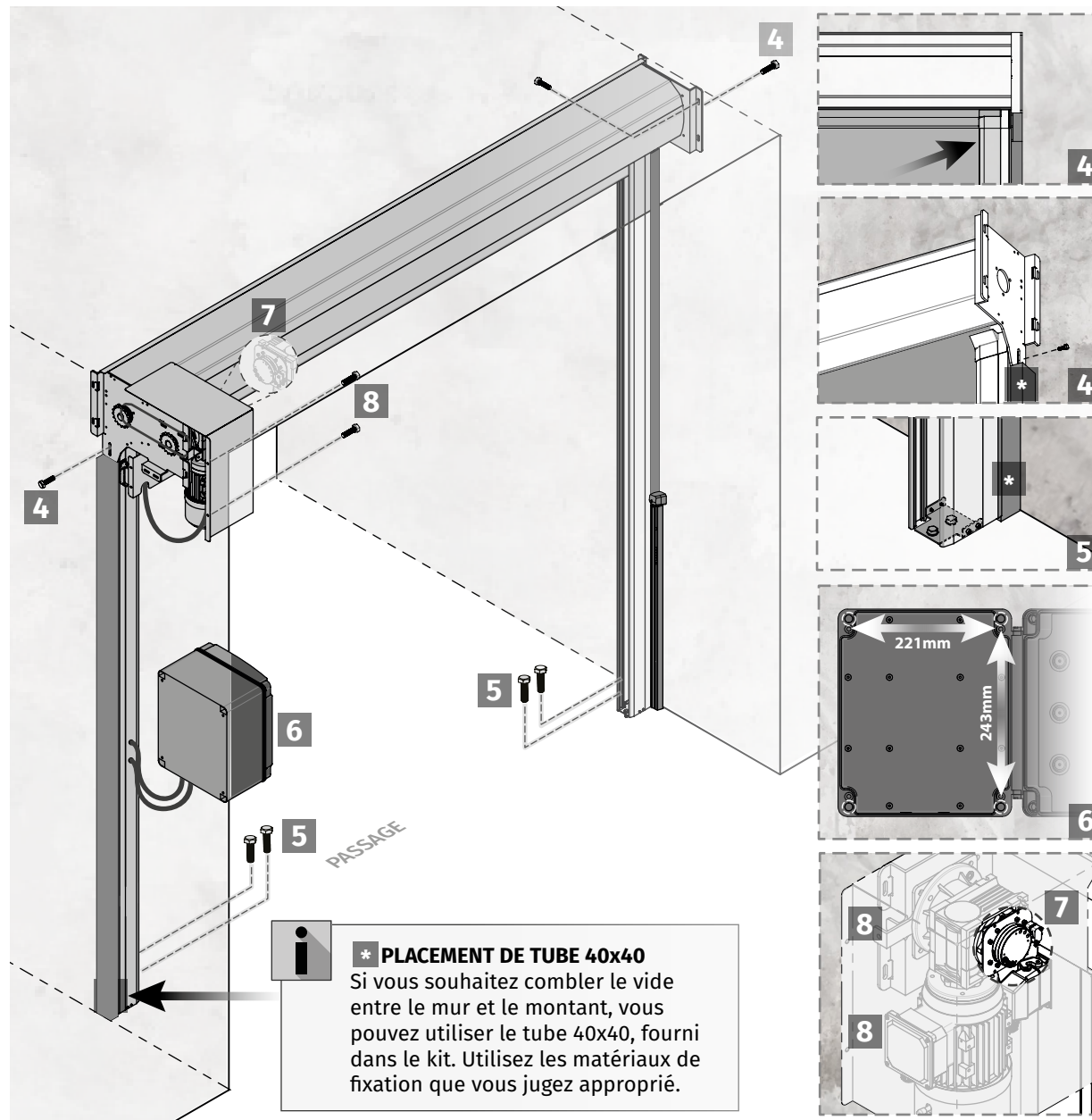

4 APPLIQUER LES GUIDES

Positionnez les pieds en les plaçant à l'intérieur des plaques de support et contre le mur.
La toile doit être à l'intérieur des pieds, afin qu'elles puissent descendre et toujours monter à l'intérieur des jambes. Fixez les pieds sur les plaques de support avec des vis, en les serrant sur les femelles situées dans les pieds.

5 FIXATION DES PIEDS AU SOL

Commencez par percer des trous dans le sol en tenant compte des trous déjà présents dans les plaques pour l'application des vis. Enfin, serrez les vis jusqu'à ce que les guides soient correctement serrés.

6 FIXER BOITIER DE COMMANDE

Déterminez l'emplacement de fixation du tableau et fixez-le au mur.

7 AJUSTER FIN DE COURSE (PAGE 12)

8 PLACEMENT DE PROTECTION DU MOTEUR

Protégez le moteur et fixez-le en serrant les 2 vis.

06. FIN DE COURS

REGLAGES DES FINS DE COURSE



• RÉGLAGE

La bague 4 doit actionner le microswitch en bas, et la bague 3 doit actionner le microswitch en haut, selon l'image à gauche.

• CONNEXIONS

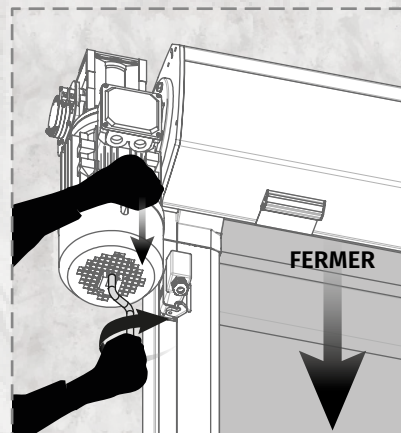
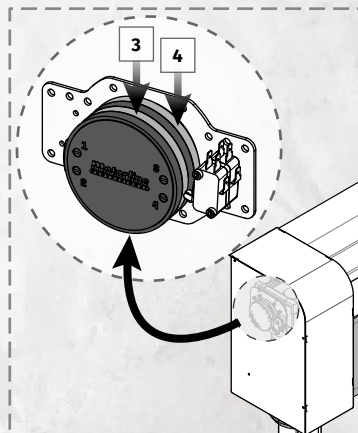
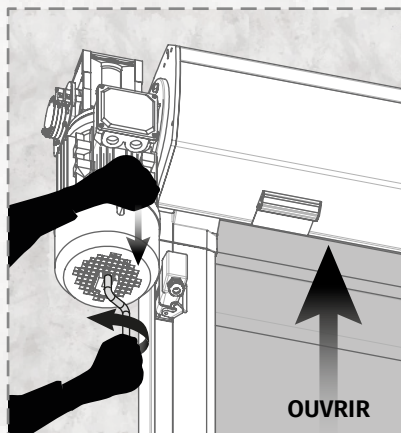
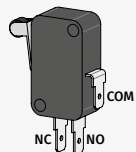

- 1 Placez manuellement la porte dans la zone souhaitée pour le ralentissement d'ouverture.
- 2 Tournez la vis de réglage 4 jusqu'à ce que la bague de fin de course 4 actionne le micro-switch correspondant.
- 3 Placez manuellement la porte dans la zone où souhaitée pour le ralentissement de fermeture.
- 4 Tournez la vis de réglage 3 jusqu'à ce que la bague de fin de course 3 actionne le micro-switch correspondant.

